

MAL 1222

- Ⓓ Montageanleitung
- ⒼⒸ Mounting instrucciones
- Ⓕ Instruction de montage
- Ⓘ Istruzione di montaggio
- Ⓔ Instrucciones de montaje
- ⒹⓀ Montageanleitung
- Ⓔ Monteringsinstruktion

- Ⓐ Montasjeveiledning
- Ⓔ Asennusohje
- ⒶⒼ Montageaanwijzing
- ⒶⒾ Instrukcja montażu
- ⒸⒶ Návod k montáži
- Ⓔ Návod na použitie
- ⒶⒼ Montazno navodilo

- Ⓕ Szerelési utasítás
- ⒶⒼ Instrucțiunile de montaj
- Ⓐ Instruções de montagem
- ⒶⒾ Montaj talimatı
- ⒶⒼ Montāžas instrukcija
- ⒶⒼ Ръководство за монтаж
- ⒶⒼ Инструкция по монтажу
- ⒶⒼ Συναρμολογησης

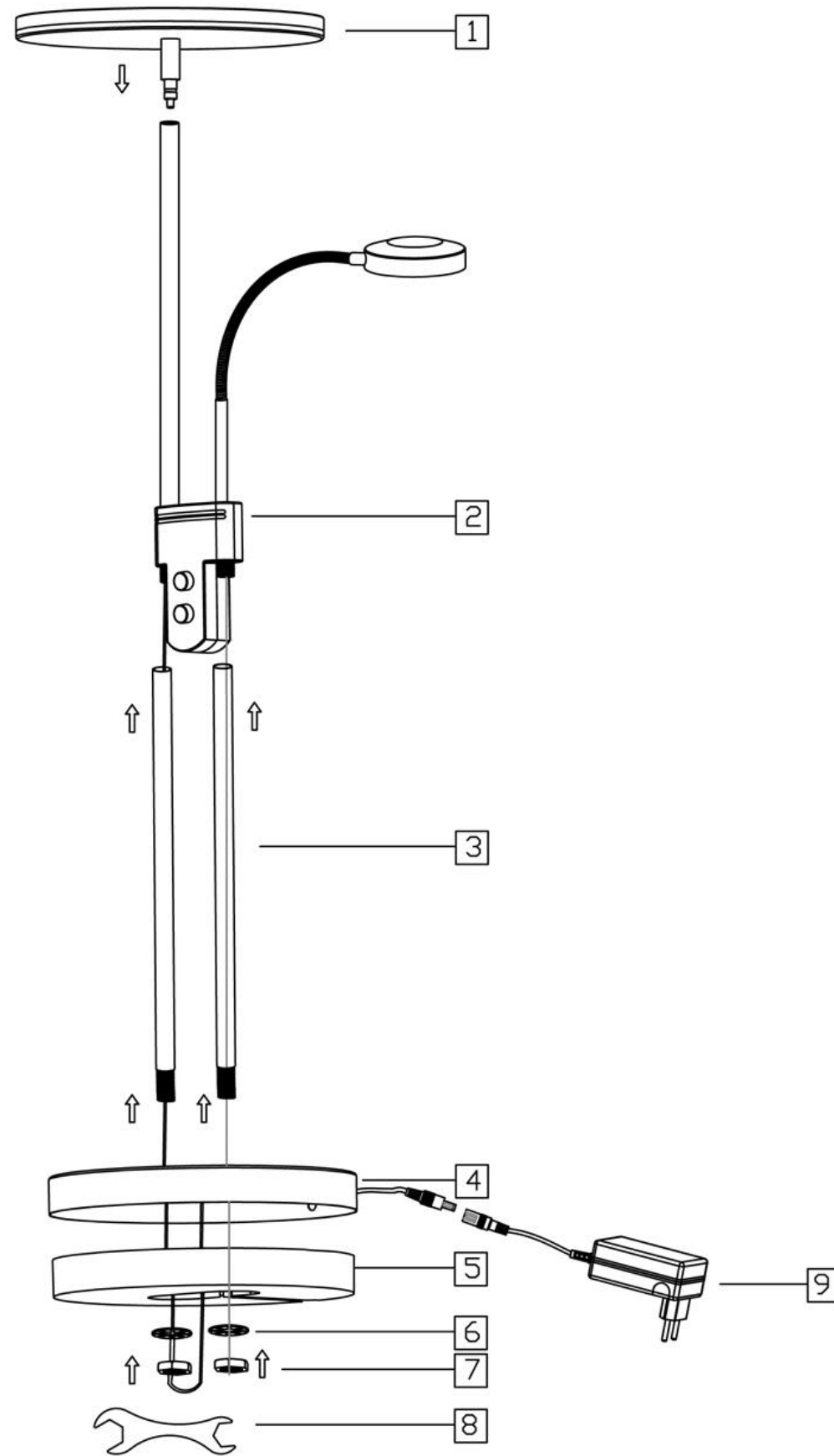

Ⓓ Sicherheitshinweise / Bitte lesen Sie diese Informationen sorgfältig durch, bevor Sie mit der Installation oder Inbetriebnahme dieses Produkts beginnen. Heben Sie diese Gebrauchsanweisung für spätere Zwecke gut auf.

1. Der Hersteller übernimmt keine Verantwortung für Verletzungen oder Schäden, die Folge eines unsachgemäßen Gebrauchs der Leuchte sind.
2. Die Pflege von Leuchten beschränkt sich auf die Oberflächen. Dabei darf keine Feuchtigkeit in Anschlussräume oder an Netzspannung führende Teile gelangen.
3. Achtung! Vor Beginn der Montagearbeiten die Netzleitung spannungsfrei schalten – Sicherungsautomat ausschalten bzw. Sicherung heraus drehen. Schalter auf "AUS".
4. Die Leuchte besitzt den Schutzgrad IP20, abgedeckte Ausführung nach IEC 529 und ist nur zur Verwendung im Wohnbereich geeignet.
5. Das Symbol der durchgestrichenen Mülltonne auf dem Produkt oder der Verpackung bedeutet, dass dieses Produkt nicht mit dem Hausmüll entsorgt werden darf. Das Produkt muss stattdessen am Ende seiner Lebensdauer zu einer Annahmestelle für das Recycling von elektrischen und elektronischen Geräten gebracht werden. Bitte erfragen Sie diese Stelle bei Ihrer zuständigen kommunalen Verwaltung.
6. Stellen Sie sicher, dass Leitungen bei der Montage nicht beschädigt werden.
7. Anschlussart Typ Y: Zur Vermeidung von Gefährdungen darf eine beschädigte äußere flexible Leitung dieser Leuchte ausschließlich vom Hersteller, seinem Servicevertreter oder einer vergleichbaren Fachkraft ausgetauscht werden.
8. Achtung! Leuchtenteile und Leuchtmittel können während des Betriebs Temperaturen von >70°C erreichen und dürfen daher während des Betriebs nicht berührt werden.
9. Nicht direkt in die Lichtquelle (Leuchtmittel, LED etc.) hineinschauen.
10. Das Leuchtmittel ist nicht austauschbar
11. Das Einstellen und Ausrichten der Leuchte darf nur im abgekühlten Zustand erfolgen.
12. Leuchte nur auf eine waagerechte ebene Fläche stellen
13. Es dürfen nur Netzgeräte verwendet werden, die nach DIN EN61347-2-13 zugelassen sind.

Verehrter Kunde

Sollten sich trotz neuester Fabrikationsmethoden und genauesten Qualitätskontrollen wider Erwarten Mängel herausstellen, wenden Sie sich bitte unter Angabe des Kaufdatums, des Kaufortes und der Artikelnummer des Produktes an folgende kostenlose Hotline: **00800/BRILONER (00800/27456637)**

ⒼⒸ Safety directions / Please read this information carefully before installing or using this product. Please keep this user manual for further reference.

1. The manufacturer does not accept any responsibility for injuries or damage resulting from improper use of the light.
2. Maintenance of the lights is limited to the surfaces. When doing this, no moisture must come into contact with any areas of the terminal connections or mains voltage control parts.
3. Attention! Before starting the installation work, make sure that the mains power line is voltage-free – turn off safety cutout or unscrew the protection fuse. The switch must be "OFF".
4. The light has the protection degree IP20, covered design in accordance with IEC 529 and is only suitable for use in living areas.
5. The symbol of the crossed-out garbage can on the product or the packaging means that the product must not be disposed with ordinary household waste. At the end of its useful life, the product must be returned to a point of acceptance for the recycling of electric and electronic device. Please ask your local municipality for the point of acceptance.
6. Please make sure that no cables get damaged during the installation work.
7. Connection type Y: In order to eliminate any risks in case of damages, the extremely flexible cable of this lamp may only be replaced by a special cable or by a cable exclusively available from the manufacturer, its service representative or a comparable qualified technician.
8. Attention! During operation, lamp parts and illuminants can reach temperatures of more than 70°C. Do not touch during operation!
9. Do not look directly into the light source (illuminant, LED, etc.).
10. The illuminant can not be replaced.
11. The lamp may only be adjusted and positioned after having cooled down.
12. Place the lamp on horizontal surfaces only.
13. Only use power supplies that are approved and conform with DIN EN61347-2-13.

Ⓕ Consignes de sécurité / Merci de lire ces informations avec attention avant de commencer avec l'installation ou la mise en marche de ce produit. Conservez ce mode d'emploi pour pouvoir le consulter plus tard en cas de besoin.

1. Le fabricant n'est pas responsable des blessures ou des dommages résultant d'une utilisation incorrecte des lampes.
2. Le soin des lampes se limite aux surfaces. Il faut absolument éviter de mettre le secteur de branchements ou la tension du réseau des pièces conductrices en contact avec l'humidité.
3. Attention! Avant de commencer les travaux de montage, éteindre la tension du cordon d'alimentation– éteindre le disjoncteur ou dévisser les fusibles. Placer le commutateur sur „OFF“.
4. La lampe a un degré de protection IP20, c'est une version avec boîtier selon la norme IEC 529, et n'est utilisable que dans la maison.
5. Le symbole du bidon d'ordures rayé sur le produit ou l'emballage signifie que le produit ne doit pas être disposé avec le déchet ordinaire de ménage. À la fin de son vie utile, le produit doit être retourné à un point d'acceptation pour la réutilisation des appareils électroniques ou électriques. Veuillez demander votre municipalité locale pour le point d'acceptation.
6. Veuillez vous assurer que les cordons ne soient pas abîmés pendant le montage.
7. Type de connexion Y: afin d'éviter tout danger un fil abîmé extérieurement ne peut être remplacé que par le fabricant, le revendeur officiel ou un technicien spécialisé.
8. Attention! Les parties de la lampe et les parties qui éclairent peuvent atteindre des températures supérieures à 70°C pendant leur fonctionnement, et ne doivent donc pas être touchées pendant leur fonctionnement.
9. Ne regardez pas directement la source lumineuse (illuminant, LED, etc.).
10. Le système d'éclairage n'est pas échangeable
11. L'installation et l'orientation de la lampe ne peuvent être faites que si celle-ci a refroidi.
12. Placez la lampe seulement sur les surfaces horizontales.
13. Utiliser uniquement des blocs d'alimentation homologués conformément à DIN EN61347-2-13.

