



WWW.QAZQA.COM

**ATTENTION :**

1. Utilisation en intérieur seulement.
2. Tenir hors de portée des enfants et des animaux.
3. Utiliser seulement sur courant 220-240V~50Hz. Utiliser uniquement une ampoule de 60 watts E27.
4. Ne pas utiliser dans la salle de bain ou autres pièces humides.
5. **RACCORDEMENT ELECTRIQUE**  
**CE LUMINAIRE EST EQUIPE D'UNE DOUBLE ISOLATION**  
**ATTENTION : EN AUCUN CAS, UN ELEMENT QUELCONQUE DE CE LUMINAIRE NE DOIT ETRE RACCORDE A UN FIL OU A UNE BORNE DE TERRE.**
6. Avant de nettoyer la lampe, vérifier qu'elle soit éteinte.
7. Avant de remplacer l'ampoule, vérifier que la prise soit enlevée et que la lampe soit froide.
8. Ne pas retirer la prise avec des mains mouillées.
9. Le câble extérieur souple ou le cordon de ce produit ne peut être remplacé, si ce câble est endommagé, le produit doit être détruit.

**CAUTION**

1. For indoor use only.
2. Keep out of reach of children and animals.
3. Use 220-240V~50Hz only, use 60 watts E27 bulb only.
4. Do not use in the bathroom or damp places.
5. **ELECTRICAL CONNECTION**  
**THIS LIGHT IS FITTED WITH DOUBLE INSULATION.**  
**WARNING: NO COMPONENT OF THIS LIGHT MAY EVER BE CONNECTED TO AN EARTH WIRE OR TERMINAL.**
6. Before cleaning the lamp, ensure it is switched off.
7. Before replacing the bulb, ensure the plug has been put out from socket and the lamp has cooled down.
8. Do not pull the plug out of the socket with wet hands.
9. The flexible cable external or the cord of this product cannot be replaced, if this cable is damaged, the product must be destroyed.

**ACHTUNG**

1. Nur für Innenräume geeignet.
2. Produkt von Kleinkindern und Tieren geschützt aufbewahren.
3. Nur mit einer 60 Watt Glühbirne benutzen. Nur mit 220-240V~50Hz.
4. Nicht im Badezimmer oder anderen Feuchträumen benutzen.
5. **ELEKTROANSCHLUSS**  
**DIESE LEUCHTE VERFÜGT ÜBER EINE DOPPELISOLIERUNG**  
**ACHTUNG: KEINESFALLS DARF EIN ELEMENT DIESER LEUCHTE MIT EINEM ERDUNGSDRAHT ODER EINER ERDUNGSKLEMME VERBUNDEN WERDEN.**
6. Bevor die Leuchte gereinigt werden kann, muss die Leuchte ausgeschaltet sein.
7. Bevor Sie die Glühbirne wechseln, stellen Sie sicher, dass die Leuchte nicht mehr ans Stromnetz angeschlossen ist und dass das Leuchtmittel erkaltet ist.
8. Ziehen Sie den Stecker nicht mit nassen Händen aus der Steckdose.
9. Die Kabel können nicht ausgetauscht werden. Sollte eines der Kabel defekt sein, muss die Leuchte vernichtet werden.

**ATTENZIONE**

1. utilizzazione solo per l'interno.
2. tenere fuori portata di bambini e animali.
3. utilizzare solo con corrente 220-240V~50Hz. Utilizzare solo lampadine di 60 watts E27.
4. non utilizzare nel bagno o in locali umidi.
5. **COLLEGAMENTO ELETTRICO**  
**QUESTO DISPOSITIVO DI ILLUMINAZIONE E' DOTATO DI UN DOPPIO ISOLAMENTO**  
**ATTENZIONE: IN NESSUN CASO, UN QUALUNQUE ELEMENTO DI QUESTO DISPOSITIVO DI ILLUMINAZIONE DEVE ESSERE COLLEGATO A UN FILO O A UN MORSETTO DI TERRA.**
6. prima di pulire la lampada, verificare che sia spenta.
7. prima di sostituire la lampadina, verificare che la spina sia tolta e la lampada fredda.
8. non ritirare la spina con le mani umide.
9. Il cavo esterno flessibile o il cordone di questo prodotto non possono essere sostituiti, se questo cavo è danneggiato, il prodotto deve essere distrutto.

**ATENCION**

1. Utilizar sólo en el interior
2. poner fuera del alcance de niños y animales.
3. utilizar sólo en corriente 220-240V con una bombilla 60 watts E27
4. No poner en el cuarto de baños u otros cuartos húmedos.
5. **CONEXION ELECTRICA**  
**ATENCIÓN ESTE ALUMBRADO DEBE PONERSE A LA TIERRA.**  
**ATENCIÓN: POR NINGUNA RAZÓN, NO DEBERÁ CONECTARSE NUNCA CUALQUIERA DE LOS ELEMENTOS DE ESTE ALUMBRADO A UN HILO O A UN TERMINAL DE TIERRA.**
6. Antes de limpiar la lámpara, comprobar que está apagada.
7. Antes de cambiar la bombilla, comprobar que la lámpara está desenchufada u que está fría.
8. No desenchufar con las manos mojadas.
9. El cable exterior flexible o el cordón de este producto no puede sustituirse, si este cable se daña, el producto debe destruirse.

**CUIDADO**

1. utilização em espaços interiores
2. Manter fora do alcance das crianças e dos animais
3. Usar somente em corrente de 220-240V~50 Hz. Utilizar unicamente uma lâmpada de 60 watts E27.
4. Não usar na casa de banho ou outros lugares húmidos
5. **LIGAÇÃO ELÉCTRICA**  
**ESTE CANDEEIRO VEM EQUIPADO COM ISOLAMENTO DUPLO**  
**ATENÇÃO! NENHUM ELEMENTO DESTE CANDEEIRO PODE SER CONECTADO A UM FIO OU A UM BORNE DE TERRA.**
6. Antes de limpar a lâmpada, verificar se ela está apagada.
7. Antes de substituir a lâmpada, verificar que a tomada esteja retirada e que a lâmpada esteja fria.
8. Não retirar a tomada com as mãos molhadas
9. O cabo externo flexível ou a corda deste produto não pode ser substituídos, se este cabo for danificado, o produto deve ser destruídos.

EMBALLAGE A CONSERVER  
RETAIN PACKAGING FOR FURTHER REFERENCE  
CONSERVAR ESTE EMBALAJE  
AUFZUBEWAHRENDE ANWEISUNGEN  
CONSERVARE LA CONFEZIONE  
INSTRUCOES A CONSERVAR

89735/89736/89737/89738

QAZQA



WWW.QAZQA.COM

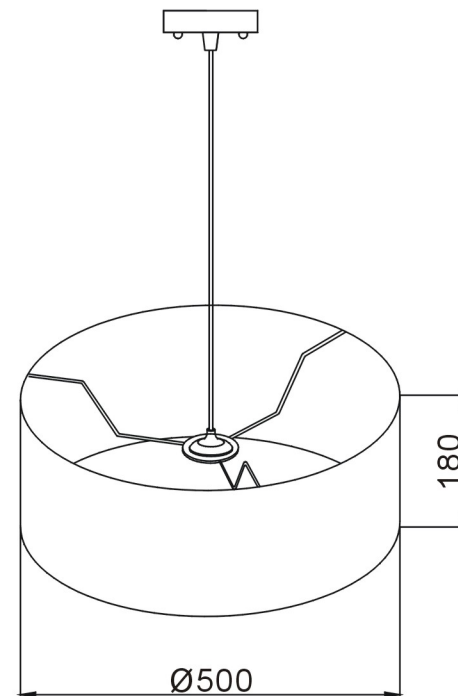
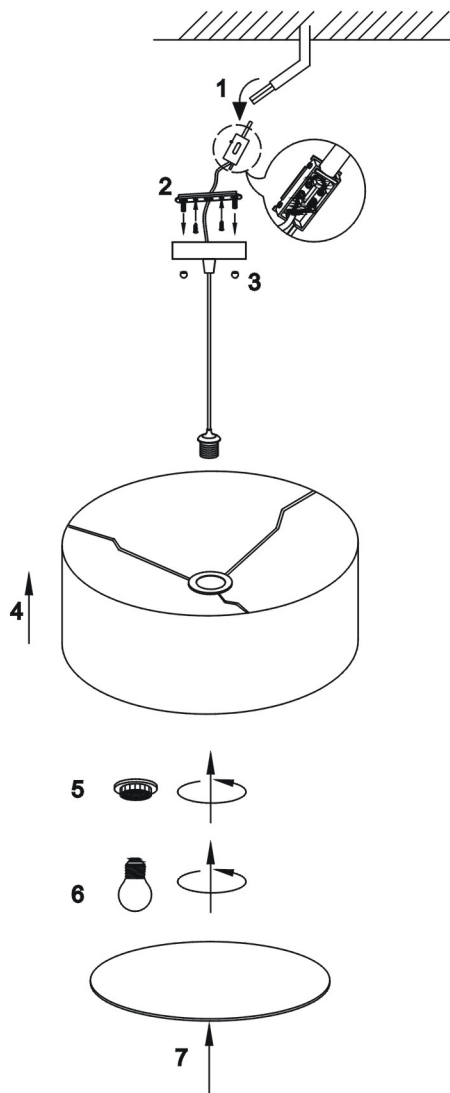

89735/89736/89737/89738  
INSTRUCTION

**QAZQA**